

Mode d'emploi:

Cale Tri-Lo de Holland Système d'arrimage de véhicule

Procédure de chargement

1. Retirer une courroie courte et une courroie longue des bacs de stockage.
2. Veiller à ce que le système de cale ne touche pas la carrosserie lors du chargement et du déchargement.

3. Installer la première cale ainsi qu'indiqué sur le rail de fixation aussi près du pneu que possible.



4. Appuyer sur la poignée pour bien fixer la cale sur le rail.

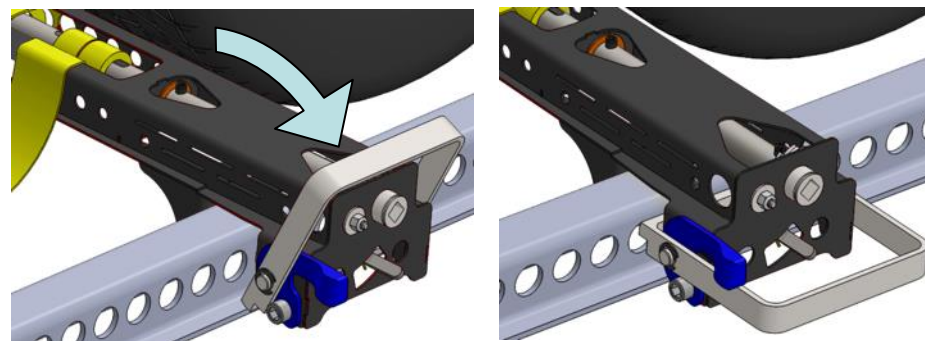

5. Faire passer la courroie longue munie d'une boucle autour du pneu et la rattacher à l'extrémité de la courroie courte. Positionner les taquets à crête dans la bande de roulement. Rattacher les pointes en position opposée au pneu comme indiqué.

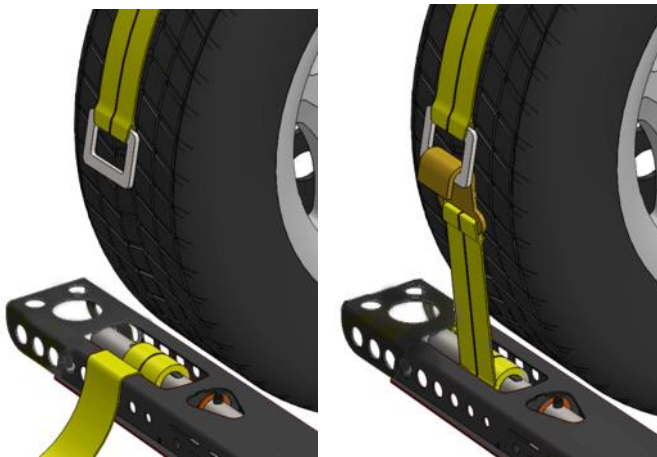

6. À l'aide d'un cliquet à entraînement de 1,27 cm, serrer le treuil et tourner dans le sens contraire des aiguilles d'une montre. Rattraper le jeu des deux côtés, puis resserrer deux clics de plus de chaque côté.

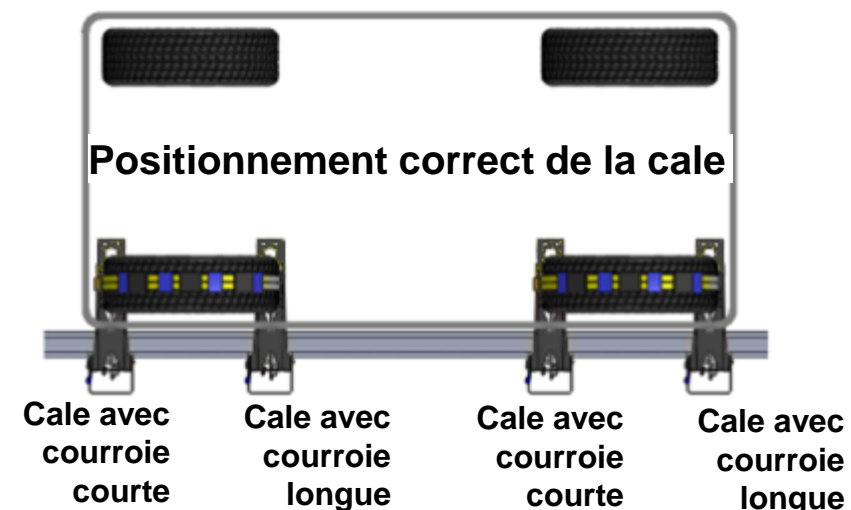
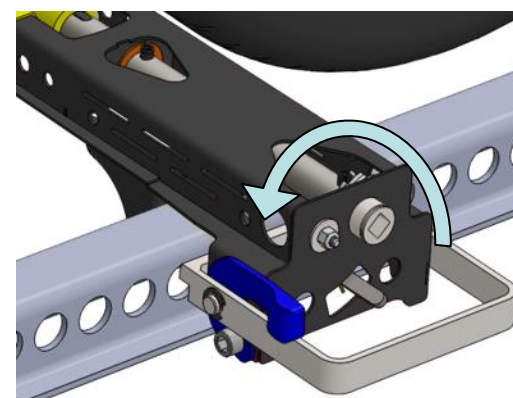

Procédure de déchargement

1. Repousser le levier pour augmenter le jeu des courroies.

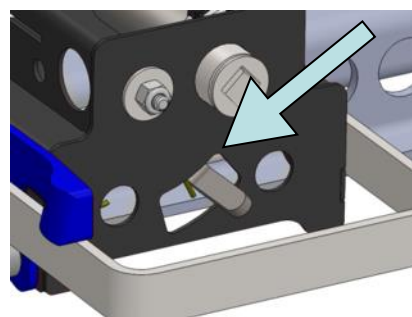

2. Décrocher les courroies et les retirer du pneu.

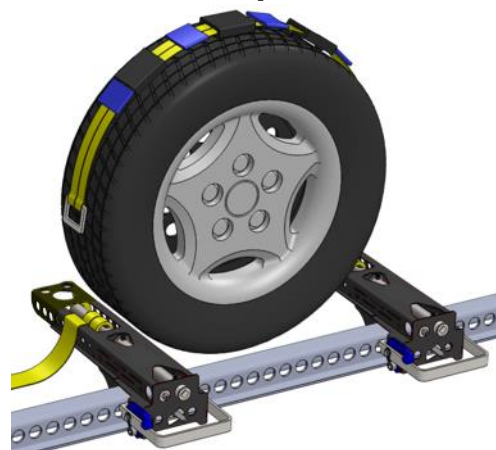

3. La languette en plastique enfoncée, soulever la poignée et retirer la cale.

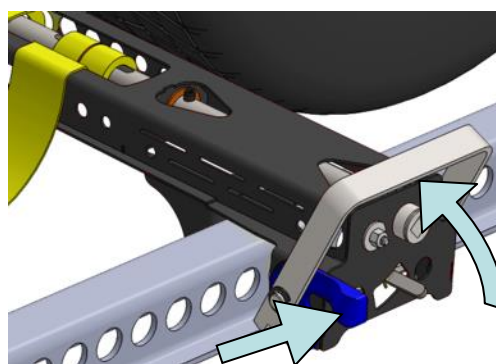

4. Envelopper la courroie autour du corps de cale. Répéter la procédure de déchargement pour toutes les cales et les remettre dans les bacs de stockage. S'assurer que les courroies sont bien rangées dans les bacs.

Remplacement de la courroie

1. Introduire complètement l'extrémité ourlée de la courroie dans les fentes du tube, à commencer par la fente la plus large.



2. Enrouler l'extrémité vers la fente large et introduire l'ourlet.
3. Veiller à ce que le bord ourlé de la courroie soit attrapé à l'intérieur la paroi du tube. Si ce n'est pas possible, l'enrouler autour du tube dans le sens contraire.